



**ЭБС Юрайт  
в русле концепции развития вузовских  
библиотек**



## СТРАТЕГИЧЕСКИЕ НАПРАВЛЕНИЯ:

### БИБЛИОТЕКА КАК ЦЕНТР НАУЧНЫХ КОММУНИКАЦИЙ И ДОСТУПНОГО ОБРАЗОВАНИЯ

-----

- Управление информационными потоками
- Развитие общекультурных и исследовательских компетенций

### КУЛЬТУРНОЕ НАСЛЕДИЕ В НОВЫХ УСЛОВИЯХ

### ЭФФЕКТИВНОЕ УПРАВЛЕНИЕ

-----

- Диверсификация источников финансирования

### ИНФОРМАЦИОННАЯ ПОЛИТИКА

### СЕТЕВОЕ ВЗАИМОДЕЙСТВИЕ

<http://www.lib.tsu.ru/ru/koncepciya-razvitiya-vuzovskih-bibliotek-rossii>

**Концепция развития вузовских библиотек**



## ИЗМЕНЕНИЕ ОБРАЗОВАНИЯ XXI века

Восприятие информации

Новые средства доставки знаний и обработки данных

Адаптивное обучение

**Идеальное знание**

**Медиакурс**  
(методкомплект, медиа, тесты)

**Сопровождение**  
(методкомплект + шаблоны РПД + ФОС)

**Методический комплект**  
(теория, практика, практикум)

**Законченный теоретический курс**

**Конспект читаемых лекций**

**Эволюция учебного материала**

**Новые инструменты для обучения,  
новый педагог**

- Предисловие
- Раздел I. МИРОВОЗЗРЕНЧЕСКИЕ И СИСТЕМНЫЕ ОСНОВЫ ПОЛИТИКИ
  - Глава 1. Основные вехи формирования и развития политических теорий
    - 1.1. Предстория
    - 1.2. Формирование системных и структурных составляющих политической теории
    - 1.3. Институционализация политической теории
  - Глава 2. Политическая теория
    - Глава 3. Системные характеристики и профессионализация политической теории
    - Глава 4. Основные идеологические течения: исторический экскурс
    - Глава 5. Консерватизм и либерализм в России и исторические судьбы
    - Глава 6. Теории происхождения власти и государства
    - Глава 7. Истоки и системные характеристики политики
    - Глава 8. Политика в поле пересечения религиозных и светских мировоззрений

цеств. Политические феномены в целом изучались в связи со всем комплексом общественных отношений. Древний человек воспринимал основополагающие аспекты жизни в их целостности, не делая различий между государством и гражданским состоянием, фактами и ценностями, реальным и идеальным и т.д. Знания, будучи знаниями о мироздании, космосе, бытии и т.д., носили целостно-синкретический характер.

В результате в течение всей предшествующей Новому времени истории ученый смотрел на себя не как на специалиста в какой-либо области знания, а как на искателя знаний и мудрости вообще во всех сферах и проявлениях человеческой жизни.

Отсюда и само название — философия (в индийской мысли — даршана), т.е. любознание.

После принятия императором Константином (272—337 н.э.) христианства (313 н.э.) христианская теология постепенно приобрела политическое значение. Религия стала стержнем культуры и мировоззрения феодального общества. Политика, право, юриспруденция в руках священнослужителей стали прикладными отраслями богословия. Чуть ли не с самого начала акцент был сделан на постулате о божественном происхождении власти, необходимости покорности и недопустимости сопротивления ей.

Обосновывая свои притязания на верховенство духовной власти над светской, церковь утверждала, что она получила власть непосредственно от самого Христа, и в силу этого безусловная обязанность земных государей состоит в том, чтобы подчиняться главе христианской церкви.

Основоположником католической политической мысли эпохи ран-

ного бы стать частью града Божьего, лишь подчинившись верхово всем религиозным воззрениям.

Библейскую формулу — «Нет власти не от Бога, существующие же власти от Бога установлены» (Рим. 13:1) — богословы переработали в непересекательную догму эпохи. Папство утвердил папа Григорий VII (XI в.) провозгласив, что светская власть является лишь отражением власти духовной — точно так же, как свет луны является отражением солнечного света. Данное положение получило философско-теологическое обоснование в фундаментальном труде Фомы Аквинского «Сумма теологии» (1265—1274).

Такая образом, в период Средневековой истории и служители церкви являлись носителями теологии, преработки на нее в проповедные образы.

**1.2. Формирование системных и структурных составляющих политической теории**

На исходе Средних веков развернулась борьба за верховенство между церковью и светской властью. Особо важное значение с расцветившей точки зрения начало десакрализации власти, отделение ее божественного происхождения, святости ее институтов. Постепенно предпринимались попытки приобщить власть к земным, общеполитическим делам, к «третичной» природе человеческой жизни. Начал формироваться идея отделения власти от государства.

Эти тенденции привнесли качественно новые уровни и масштабы в переход народов Западной Европы от Средневековья к Новому времени, началом формирования капиталистических отношений, ценностей, идей и принципов буржуазного общества.

В целом история Нового и Новейшего времени характеризуется прогрессирующей диверсификацией и диверсификацией общества, усложнением его социального состава и неровной власти, авторитета и влияния. Развернулись процессы формирования гражданского общества и правового государства, идеи личности и гражданина, представительства и интересов, социального, культурного, профессионального и иных форм плюрализма. На постолу два возникли вопросы о формах и механизмах взаимодействия разных социальных классов, групп, слоев населения и системе политической власти, что, в свою очередь, породило потребность в разнообразии оценок, критериев оценки, интерпретаций и т.д.

Все это в условиях распада средневекового целостного религиозного мировоззрения неизбежно вело не только к диверсификации научных дисциплин, но и к появлению разнообразных, зачастую конфликтующих, тратовек различных школ, течений, направлений в философии и политических реалиях.

В этом направлении значимыми стали буржуазная революция середины XVI

Именно на этой основе, метафорически говоря, из единой философии выдвинулась политическая наука, политическая философия и социология. На заре истории стали дисциплины формироваться политическая теория в собственном смысле этого понятия. Политическая теория, тем или иным элементом которой коррелировались в философии, отговаривались от нее и в начале самостоятельного существования.

**1.3. Институционализация политической теории**

В XIX в. на основе проанализированных выше трансформаций в общественно-политической мысли стран Запада началось формирование и постепенное размежевание различных политико-философских и идейно-политических течений и направлений, принявших обозначить те или иные альтернативные пути общественно-исторического развития.

Началась разработка новых специальных методов исследования, усложнялся интерес к методам формально-правового и сравнительно-правового анализа, логике систематизации фактов. Исследовательские методы, приемы и понятия, выработанные в естественных науках, становились достоянием социальных и гуманитарных наук.

Рационализм и рационалистические методы и трактовки общественно-исторических процессов особенно широко использовались в политологии. Осложнялась политология и политологической социологии О. Конт разработал теорию «эпохи общественно-исторического развития человечества, методологию исследования процессов формирования, эволюции и функционирования общества. Он ставил своей целью обосновать идею, согласно которой главные факторы развития общества коренятся в господствующих идеях и умонастроениях людей, а кризис общества считается результатом разногласий и борьбы между ними. В одной из работ Конт отмечал, что «идеи управляют и первоначально мир», а кризис общества наступает от умственной анархии.

Политологи поставили своей целью отказаться от разного рода абстракций, но не миссии, теорий и идей, оторванных от реальной жизни, и стремиться получить от нее позитивное знание. Главную свою задачу они видели в обосновании путей и средств гармонизации общества, утверждения органической связи порядка и прогресса.

Общество, по убеждению позитивистов, представляет собой живую организм, где каждый его элемент выполняет конкретную функцию — функцию обеспечения его нормального функционирования. Так, исследователь Конта, английский социолог Г. Спенсер, проводил анализ между биологической и социальной эволюцией, живым организмом и обществом. Это открывало возможность применения в социологии естественнонаучных методов исследования.

Поставив вопрос «Что такое социальная эволюция?», Спенсер пришел к выводу, что ее суть состоит в непрерывном развитии общества по пути усложнения и совершенствования социальных и политических

ществ. Политические феномены в целом изучались в связи со всем комплексом общественных отношений. Древний человек воспринимал основополагающие аспекты жизни в их целостности, не делая различий между государством и гражданским состоянием, фактами и ценностями, реальным и идеальным и т.д. Знания, будучи знаниями о мироздании, космосе, бытии и т.д., носили целостно-синкретический характер.

В результате в течение всей предшествующей Новому времени истории ученый смотрел на себя не как на специалиста в какой-либо области знания, а как на искателя знаний и мудрости вообще во всех сферах и проявлениях человеческой жизни.

Отсюда и само название — философия (в индийской мысли — даршана), т.е. любознание.

После принятия императором Константином (272—337 н.э.) христианства (313 н.э.) христианская теология постепенно приобрела политическое значение. Религия стала стержнем культуры и мировоззрения феодального общества. Политика, право, юриспруденция в руках священнослужителей стали прикладными отраслями богословия. Чуть ли не с самого начала акцент был сделан на постулате о божественном происхождении власти, необходимости покорности и недопустимости сопротивления ей.

Обосновывая свои притязания на верховенство духовной власти над светской, церковь утверждала, что она получила власть непосредственно от самого Христа, и в силу этого безусловная обязанность земных государей состоит в том, чтобы подчиняться главе христианской церкви.

Основоположником католической политической мысли эпохи раннего Средневековья считается религиозный мыслитель Аристей Августин (благословенный Августин) (354—430 н.э.). Живший на стыке Древнего мира и Средних веков Августин разработал свою социально-религиозную и политическую концепцию в условиях, с одной стороны, возмущающего авторитета христианства, а с другой — ослабления и распада Римской империи, приведения ее к разгрому варярами.

В условиях нарастающей хаоса и разрыва политических связей, ранее скреплявших Римскую империю, Августин создал произведение «О граде Божием» (около 416 н.э.), в котором изложил вопросы о государстве, соотношении двух властей — светской и церковной. По его мнению, мир делится на царство земное, где господствуют люди, и царство Божие, являющееся установлением Божьего закона, где выступают мир и гармония. Августин настаивал, что царство земное необходимо перестроить по образу царства Божьего, моделью которого на земле служат христианские церкви.

Таким образом, Августин пытался обосновать идею разделения мира на божественный и человеческий, светский и церковный. Причем он рассматривал церковную как часть царства Божия, приравненную власти людей от земных грехов. Поэтому, по его представлению, государство

с древнейших времен обратили свое внимание на проблемы власти, государства, политики, права, законности.

Древнейшие политико-правовые учения возникли в Египте, Индии, Китае, Вавилоне и других государствах Древнего Востока. Их содержание и предельно ясно определялись тем фактом, что в тот период сложились первые государственные образования, которые пришли на смену первобытному обществу. У древних народов общественно-политическая мысль основывалась на мифических представлениях о месте человека в мире, обществе, о взаимоотношениях людей, государства, власти и т.д. Считалось, что земные порядки составляют неразрывную часть общепланетарных космических порядков, являющих божественное происхождение. Цари, жрецы, судьи и другие представители власти считались потомками или наместниками богов и наделялись священными чертами.

Другими словами, в государствах Древнего мира социально-философские и политико-правовые учения на начальных этапах истории еще не обособились от мифов, не сформировались в относительно самостоятельную сферу общественного сознания и представляли собой элемент целостного мифологического мировоззрения. При этом власть испещро отождествлялась с властью мирового правителя. Он считался олицетворением государства, средоточием всей государственной жизни. «Царь и его держава — вот главные элементы государства», — говорилось, например, в древнеиндийском трактате «Артashastra».

Права, такое понимание власти и государства не было чуждо и государям более поздних времен. Так, король Франции Людовик XIV в XVIII в. без особого замедления: «Государство — это я».

Постепенно на основе таких представлений формировались зачатки рационализма в толковании общественно-исторических феноменов. В этом направлении огромный вклад внесли Конфуций (551—479 до н.э.), Мо-Цзы (479—400 до н.э.), основоположники доктрина Лаоцзы (VI—V вв. до н.э.), легист Шан Ян (390—338 до н.э.) и Куньте, адетья буддизма в Индии, основатели и первоучители зарождающейся в Древней Персии (примерно VIII в. до н.э.).

Трудно перечислить выклад и древнегреческих мыслителей — Демокрита, Сократа, Платона, Аристотеля, Полибия, софистов и др. Им принадлежит приоритет в разработке и введении в научный оборот множества идей, теорий, понятий, которые вошли в золотой фонд интеллектуальных творений человечества.

Наибольший интерес представляют идеи и теории, выдвинутые Платоном и Аристотелем. Платон (428 или 427—348 или 347 до н.э.) одним из первых сформулировал модель идеального государства, зародившегося в авторитарных принципах государственного устройства, жесткого распределения статуса, роли и функций социальных групп, строгой регламентации поведения каждой категории населения в каждом издании политического общества. Это государство, управляемое шармом философов — институтами высшей, чести и абсолютных идей, свободное от всякого рода пороков. Развитием труда

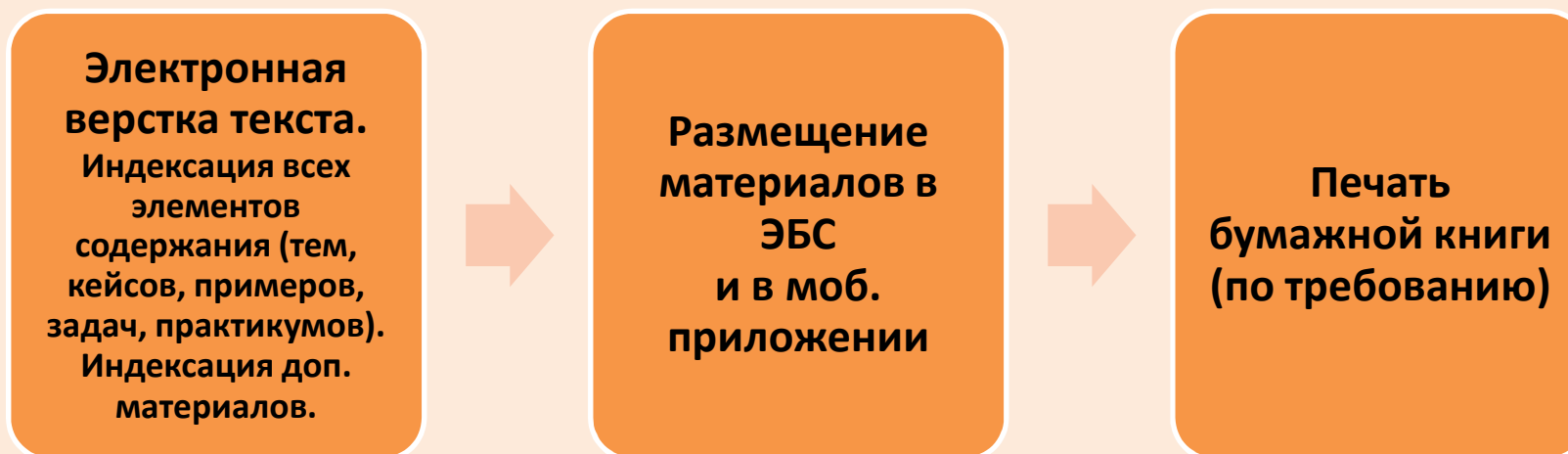
**Было:****Сейчас:****Качественные изменения учебных материалов**

От копии печатной книги в ЭБС

- к электронному учебному материалу



1. Метод измерения силы тока...  
 2. Метод измерения силы тока...  
 3. Метод измерения силы тока...  
 4. Метод измерения силы тока...  
 5. Метод измерения силы тока...  
 6. Метод измерения силы тока...  
 7. Метод измерения силы тока...  
 8. Метод измерения силы тока...  
 9. Метод измерения силы тока...  
 10. Метод измерения силы тока...

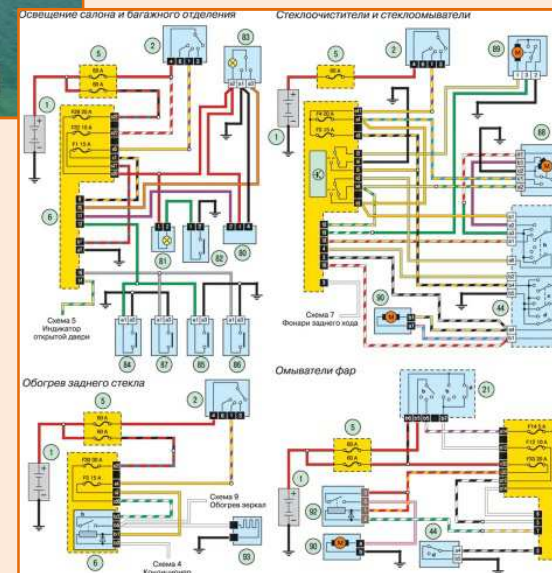

## Дополнительные материалы к учебнику в ЭБС

Масштабируемые иллюстрации, звуковые фрагменты, презентации и комментарии от авторов, интеллектуальное озвучивание текстов (аудиоформат учебников)...

**CERN - the Laboratory** ВОСПРОИЗВЕСТИ ВСЕ

Videos that give an overview of CERN, the European Laboratory for Particle Physics.

**CERN looks back at the highlights of 2017**  
CERN ✓  
11 тыс. просмотра • 1 месяц назад

**CERN en 3 minutes (2016)**  
CERN ✓  
12 тыс. просмотров • Год назад

**CERN in 3 minutes (2016)**  
CERN ✓  
25 тыс. просмотров • Год назад

**Arzamas** Подписаться 276 924

Главная Видео Плейлисты Каналы Обсуждение О канале

**Русский язык за 18 минут**  
466 034 просмотра 2 месяца назад  
Скачайте приложение «Радио Arzamas», чтобы слушать новые курсы и подкасты! <http://arzamas.academy/radio>  
Старославянский и сленг, оканье и мат, Ъ и ъ, Мефодий и Розенталь — всё, что нужно знать об истории русского языка, разложено по полочкам в одном видео.  
Научные консультанты:  
- Дмитрий Сичинава, кандидат филологических наук, старший научный сотрудник ИРЯ РАН;  
- Александр Лифшиц, кандидат филологических наук, доцент НИУ ВШЭ;  
- Игорь Пильшицкий, доктор филологических наук, ведущий научный сотрудник ИМК МГУ.  
Подробнее...

История

Курс №28. Русское военное искусство  
Arzamas

**nature video** 229 178 подписчиков

ГЛАВНАЯ ВИДЕО ПЛЕЙЛИСТЫ СООБЩЕСТВО КАНАЛЫ О КАНАЛЕ

**TRAILER: Nature Video**  
104 778 просмотров • 2 года назад  
From the minuscule to the massive, Nature Video brings you the best science news and research.  
For more from Nature, the international weekly journal of science, visit <http://www.nature.com/nature>

Все видео ВОСПРОИЗВЕСТИ ВСЕ

**A mini, magnetic, all-terrain robot**  
14 тыс. просмотров • 2 недели назад

**Anatomy of a hunt: Speed, strategy and survival**  
6,8 тыс. просмотра • 3 недели назад  
Субтитры

**Pictures in the air: 3D printing with light**  
230 тыс. просмотров • 3 недели назад  
Субтитры

**Learning from leaves: Going green with artificial**  
8,3 тыс. просмотров • 1 месяц назад  
Субтитры

**Наука 2.0** 575 644 подписчика

ГЛАВНАЯ ВИДЕО ПЛЕЙЛИСТЫ СООБЩЕСТВО КАНАЛЫ О КАНАЛЕ

Загрузки ВОСПРОИЗВЕСТИ ВСЕ

**Биоритмы [HD] | Агрессивная среда с**  
9,3 тыс. просмотр. • 1 день назад

**Я - имитация. Драгоценные камни | ЕХперименты с**  
14 тыс. просмотров • 2 дня назад

**Зонт против ветра | На пределе с Александром**  
7,2 тыс. просмотров • 4 дня назад

**Первый искусственный рубин**  
13 тыс. просмотра • 6 дней назад

# Источники видеоматериалов в ЭБС





**ЭЛЕКТРОННАЯ КОММЕРЦИЯ 2-е изд. Учебник и практикум для бакалавриата и магистратуры**

Научная школа: **Российский экономический университет имени Г.В. Плеханова (г.Москва).**

Гаврилов Л. П. [Подробнее](#)

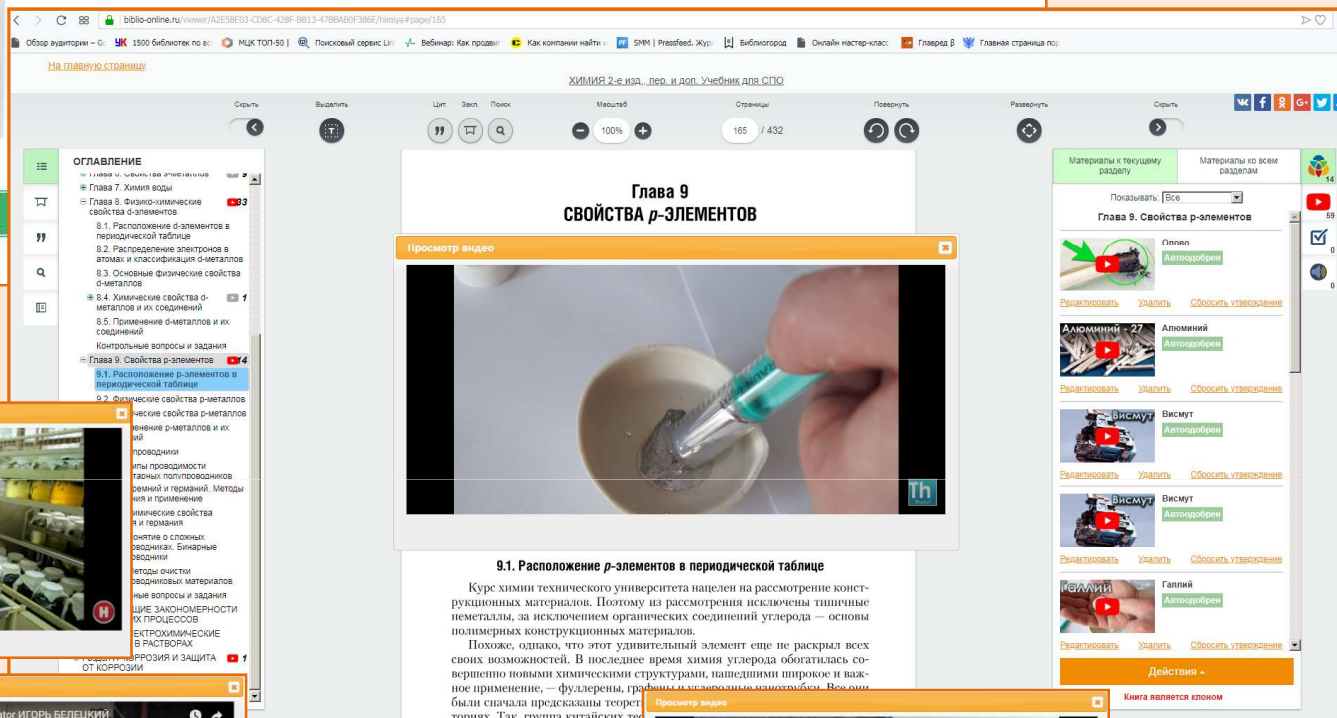

ХИМИЯ 2-е изд., пер. и доп. Учебник для СПО

Глава 9  
СВОЙСТВА p-ЭЛЕМЕНТОВ

Просмотр видео

9.1. Расположение p-элементов в периодической таблице

Курс хими технического университета нацелен на рассмотрение конструктивных материалов. Поэтому из рассмотрения исключены типичные неметаллы, за исключением органических соединений углерода — основы полимерных конструктивных материалов. Похоже, однако, что этот удивительный элемент еще не раскрыл всех своих возможностей. В последнее время химия углерода обогатилась совершенно новыми химическими структурами, нашедшими широкое и важное применение, — фуллерены, графен. Они были сначала предсказаны теоретиками. Так, группа китайских те...

Просмотр видео

ПЬЕЗОГЕНЕРАТОР Piezoelectric Generator ИГОРЬ БЕЛЕЦКИЙ

Просмотр видео

РЕК | сделано в РОССИИ

СЕКТОР МОЛОЧНОГО ЖИВОТНОВОДСТВА АГРОХОЛДИНГА «СТЕПЬ» В 2018 ГОДУ: 5 МОЛОЧНО-ТОВАРНЫХ ФЕРМ НА ВЕЛИКОЙ ФУРАЖИНОЙ КОРСЫ

Просмотр видео

До этого года Скотт Фалман не мог доказать свое авторство

[www.biblio-online.ru](http://www.biblio-online.ru) – медиаучебники

Уже более тысячи книг. Лекции, кейсы, примеры, эксперименты, комментарии...

Пример: <https://biblio-online.ru/book/88712D63-7F11-4656-AC46-0382875E34CB/astronomiya>

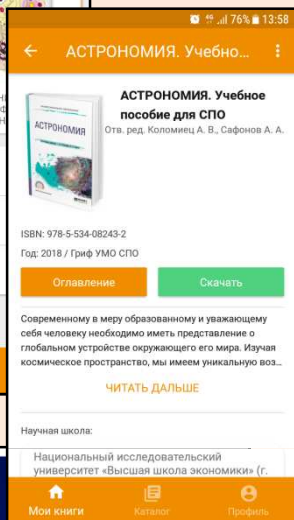
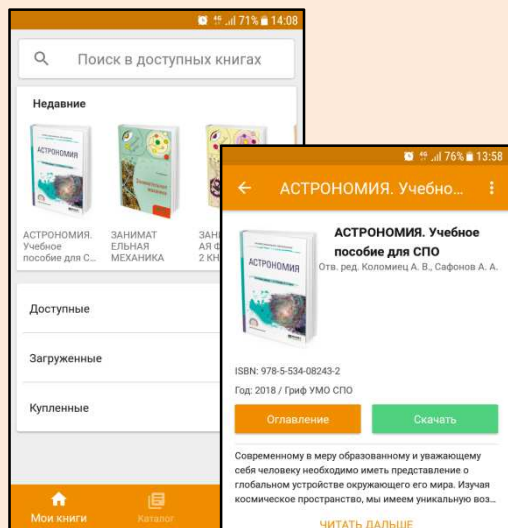

2.10. Закон смещения Вина

Рассмотрим стандартный экспериментальный график спектральной плотности энергетической светимости  $j(\lambda, T)$ . Его максимум при повышении температуры смещается в область более коротких волн (рис. 2.23). Для исследования данной функции  $j$  на максимум надо найти ее производную и приравнять последнюю к нулю:

$$\frac{\partial j(\lambda, T)}{\partial \lambda} = 0$$

Солнечная активность (рис. 4-4) на поверхности берет начало в конвективной зоне в результате процессов магнитной природы.

Рис. 4.4. Примеры солнечной активности:  
 а – протуберанцы; б – петли; е – гранулы; г – пятна

Солнечная активность также проявляется посредством корональных выбросов массы – корональные дыры, корональные конденсации, корональные арки, корональные петли, протуберанцы, лучи, опашала, шлемы, яркие точки.

Корональный выброс массы связан

Рис. 3.7. Солнечная система, окруженная Облаком Оорта

Планс: Вояджер

Внутреннее Облако Оорта

внешнее (сферическое) Облако Оорта

Рис. 3.7. Солнечная система, окруженная Облаком Оорта

Официально зарегистрировано более 700 тыс. объектов<sup>23</sup>, принадлежащих Солнечной системе, но в действительности их намного больше.

## Мобильное приложение с офлайн-чтением

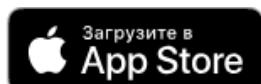

Ввести в поиске «Юрайт»



**Тестирование и оценка знаний**

Защищено | <https://biblio-online.ru/viewer/0DFFF3DF-1B11-4580-9C97-9CFDB0A409A4/osnovy-medicinskih-znaniy-i-zdorovogo-obraza-zhizni#page/1>

На главную страницу

ОСНОВЫ МЕДИЦИНСКИХ ЗНАНИЙ И ЗДОРОВОГО ОБРАЗА ЖИЗНИ. 3-е изд., пер. и доп. Учебник и практикум для прикладного бакалавриата

Скрыть Выделить Цит. Закл. Поиск Масштаб Страницы Повернуть Развернуть Скрыть

УЧАЩИХСЯ РАЗЛИЧНЫХ ВОЗРАСТНЫХ ГРУПП

1.1. Периоды детского возраста и их характеристики

1.2. Особенности роста и развития детей и подростков

1.3. Методы оценки физического развития детей и подростков

1.4. Содержание понятия физического здоровья

1.5. Детские неврозы. «Аномальные дети»

Глава 2. ВВЕДЕНИЕ В МИКРОБИОЛОГИЮ, ИММУНОЛОГИЮ И ЭПИДЕМИОЛОГИЮ

Глава 3. НЕКОТОРЫЕ РАСПРОСТРАНЕННЫЕ ИНФЕКЦИИ У ДЕТЕЙ ДОШКОЛЬНОГО И ШКОЛЬНОГО ВОЗРАСТА

Глава 4. КИШЕЧНЫЕ ИНФЕКЦИИ

Глава 5. ЗАБОЛЕВАНИЯ, ПЕРЕДАВАЕМЫЕ ПОЛОВЫМ ПУТЕМ (ЗППП)

Глава 6. ВИЧ-ИНФЕКЦИЯ

Глава 7. КОЖНЫЕ БОЛЕЗНИ

Глава 8. ЗАБОЛЕВАНИЯ ОРГАНОВ ДЫХАНИЯ И СЕРДЕЧНО-СОСУДИСТОЙ СИСТЕМЫ

Глава 9. ЗАБОЛЕВАНИЯ ЖЕЛУДОЧНО-КИШЕЧНОГО ТРАКТА

Глава 10. ЗАБОЛЕВАНИЯ ЭНДОКРИННОЙ СИСТЕМЫ

Глава 11. ПОНЯТИЕ О НЕОТЛОЖНЫХ СОСТОЯНИЯХ, ПРИЧИНЫ И ФАКТОРЫ, ИХ ВЫЗЫВАЮЩИЕ. ОКАЗАНИЕ ПЕРВОЙ ДОВРАЧЕБНОЙ ПОМОЩИ

Глава 12. АСЕПТИКА И АНТИСЕПТИКА. ОТКРЫТЫЕ ПОВРЕЖДЕНИЯ (РАНЫ), ХИРУРГИЧЕСКАЯ ИНФЕКЦИЯ

Глава 13. ХАРАКТЕРИСТИКА ДЕТСКОГО ТРАВМАТИЗМА

Глава 14. ЗДОРОВЫЙ ОБРАЗ ЖИЗНИ И ЕГО РОЛЬ В ОХРАНЕ ЗДОРОВЬЯ ЧЕЛОВЕКА

М. Н. Мисюк

# ОСНОВЫ МЕДИЦИНСКИХ ЗНАНИЙ И ЗДОРОВОГО ОБРАЗА ЖИЗНИ

УЧЕБНИК И ПРАКТИКУМ  
ДЛЯ ПРИКЛАДНОГО БАКАЛАВРИАТА

3-е издание, переработанное и дополненное

Рекомендовано Учебно-методическим отделом высшего образования в качестве учебника для студентов высших учебных заведений

Допущено Министерством образования Республики Беларусь в качестве учебного пособия

Материалы к текущему разделу | Материалы ко всем разделам

Тест: ХАРАКТЕРИСТИКА ДЕТСКОГО ТРАВМАТИЗМА

Пройти тест

Глава 13. ХАРАКТЕРИСТИКА ДЕТСКОГО ТРАВМАТИЗМА

Тест: ЗДОРОВЫЙ ОБРАЗ ЖИЗНИ КАК БИОЛОГИЧЕСКАЯ И СОЦИАЛЬНАЯ ПРОБЛЕМА

Пройти тест

Глава 14. ЗДОРОВЫЙ ОБРАЗ ЖИЗНИ КАК БИОЛОГИЧЕСКАЯ И СОЦИАЛЬНАЯ ПРОБЛЕМА

Новая антитабачная концепция

14.6. Вредные привычки

Дискуссия

Сыродение - польза или вред

14.7. Питание как фактор сохранения и укрепления здоровья

Точка зрения

Тест: ЗДОРОВЬЕСБЕРЕГАЮЩАЯ ФУНКЦИЯ УЧЕБНО-ВОСПИТАТЕЛЬНОГО ПРОЦЕССА

Пройти тест

Глава 15. ЗДОРОВЬЕСБЕРЕГАЮЩАЯ ФУНКЦИЯ УЧЕБНО-ВОСПИТАТЕЛЬНОГО ПРОЦЕССА

## Учебники с тестами

### Тесты, привязанные к модулям (главам) учебника

Пример: <https://biblio-online.ru/book/0DFFF3DF-1B11-4580-9C97-9CFDB0A409A4/osnovy-medicinskih-znaniy-i-zdorovogo-obraza-zhizni>

10. Что нарушает гигиеническую рациональность урока?

- чередование позы
- чередование видов преподавания каждые 10–15 минут
- эмоционально индифферентный урок
- количество видов преподавания не менее 3
- наличие эмоциональных разрядок

Баллов: 1

11. Физиологическое состояние, характеризующееся чувством усталости, снижением работоспособности, — это:

- функциональное состояние
- засыпание
- утомление
- стресс
- переутомление

Баллов: 0 из 1

12. Использование каналов восприятия ребенка на уроке не включает:

- учет зоны работоспособности учащихся
- функциональную асимметрию полушарий мозга
- эмоциональное состояние преподавателя
- распределение интенсивности умственной деятельности
- правильную организацию урока

Баллов: 1

Поделиться результатом

Передать тест

4. Когда окончательно пало ордынское иго? Напишите год числом.

Введите ответ в виде текста, регистр не учитывается

Баллов: 3

5. При каком князе была разработана "Русская правда"?

- Мстислав Великий
- Ярослав Мудрый
- Владимир Святой
- Владимир Мономах
- Всеволод Большое Гнездо
- Олег

11. Когда началось монгольское нашествие на Северо-Восточную Русь? Напишите год числом.

Введите ответ в виде текста, регистр не учитывается

Баллов: 3

12. Когда произошло объединение Новгорода и Киева под властью Олега? Напишите год числом.

Введите ответ в виде текста, регистр не учитывается

Учебники с тестами

Разные виды и формы вопросов

## Мы верим, вы можете лучше!

Вы набрали 3 из 13 баллов. 23% выполнено

### Ответы по темам:

Учебно-воспитательный процесс как одна из форм здоровьесбережения школьника

Технологии, обеспечивающие гигиенически оптимальные условия образовательного процесса и физической активности школьников

Психолого-педагогические технологии здоровьесбережения

Поделиться результатом

Пересдать тест

Распечатать

[Вернуться к учебнику](#)



0 из 2 баллов

[Повторить материал](#)

1 из 6 баллов

[Повторить материал](#)

2 из 5 баллов

[Повторить материал](#)

## Обратная связь с учебными материалами

По результатам теста система рекомендует конкретные страницы книги для изучения

## Мы верим, вы можете лучше!

Вы набрали 3 из 13 баллов. 23% выполнено

## Ответы по темам:

Учебно-воспитательный процесс как одна из форм  
здоровьесбережения школьника

0 из 2 баллов

[Повторить материал](#)Технологии, обеспечивающие гигиенически оптимальные  
условия образовательного процесса и физической  
активности школьников

1 из 6 баллов

[Повторить материал](#)Психолого-педагогические технол  
здоровьесбережения[Поделиться результатом](#)[Вернуться](#)

- ПОКУПКИ
- ЗАКЛАДКИ
- ЦИТАТЫ
- ИЗБРАННОЕ
- ИСТОРИЯ ЧТЕНИЙ
- ИСТОРИЯ ПРОСМОТРА
- СЕРТИФИКАТЫ
- МНЕ ПОНРАВИЛОСЬ
- ПРОФИЛЬ
- СТУДЕНТУ
- ТЕСТЫ

[Мои преподаватели](#)

## МОИ ПРЕПОДАВАТЕЛИ

Добавить преподавателя

Выберите организацию

Российская академия народного хозяйства и государственной службы при Президенте Р...

Преподаватель

Группа

- вас
- Хубулова Вероника Васильевна
- Ялукова Таисия Васильевна
- Маманков Артем Васильевич**
- Левинская Елена Васильевна
- Маманков Артем Васильевич
- Игнатова Татьяна Васильевна
- Сидорова Елена Васильевна

ФИО

Организация



## Групповая работа со студентами

**Студенты выбирают «своего» преподавателя и делятся результатами тестов.*****Результаты – импортируются в LMS - систему*****Преподаватель – адаптирует учебный процесс.*****Сам создает тесты.***

F12		$f_x$
A	B	
1	дисциплина	
2	Управление проектами	
3	Математика	
4	Безопасность жизнедеятельности	

Дисциплины	Название	Автор	Ссылка на сайт ЭБС	Гриф	Год	Цена печатного издания	Стр	Аннотация
Безопасность жизнедеятельности	БЕЗОПАСНОСТЬ ЖИЗНЕДЕЯТЕЛЬНОСТИ 2-е изд., пер. и доп. Учебник и практикум для СПО	Каракеян В.И., Никулина И.М.	<a href="#">Ознакомиться подробнее</a>	УМО СПО	2015	579.00р.	330	В учебнике обобщены научные и практические достижения в области безопасности жизнедеятельности человека в техносфере. Значительное внимание уделено оценке влияния
Безопасность жизнедеятельности	БЕЗОПАСНОСТЬ ЖИЗНЕДЕЯТЕЛЬНОСТИ. Учебник и практикум для СПО	Соломин В.П. - Отв. ред.	<a href="#">Ознакомиться подробнее</a>	УМО СПО	2015	579.00р.	399	В издании рассматриваются причины и типы чрезвычайных ситуаций техногенного, природного и социального характера. Детально
Математика	МАТЕМАТИКА. ЗАДАЧИ С РЕШЕНИЯМИ В 2 Т 2-е изд., испр. и доп. Учебное пособие для СПО	Богомолов Н.В.	<a href="#">Ознакомиться подробнее</a>	УМО СПО	2016	1 319.00р.	647	При решении задач по математике многие учащиеся нуждаются в помощи. Подобного рода консультации и рекомендации при разъяснении
Математика	ПРАКТИЧЕСКИЕ ЗАНЯТИЯ ПО МАТЕМАТИКЕ 11-е изд., пер. и доп. Учебное пособие для СПО	Богомолов Н.В.	<a href="#">Ознакомиться подробнее</a>	УМО СПО	2016	829.00р.	495	Пособие носит прикладной характер, его основное назначение помочь студенту самостоятельно, без помощи преподавателя, изучить приемы
Математика; Математика и информатика	МАТЕМАТИКА 5-е изд., пер. и доп. Учебник для СПО	Богомолов Н.В., Самойленко П.И.	<a href="#">Ознакомиться подробнее</a>	УМО СПО	2016	679.00р.	396	В учебнике рассмотрены основные разделы математики: алгебра, начала анализа, дифференциальное и интегральное исчисления,
Управление проектами	УПРАВЛЕНИЕ ПРОЕКТАМИ. Учебник и практикум для СПО	Балашов А.И., Рогова Е.М.,	<a href="#">Ознакомиться подробнее</a>	УМО СПО	2016	659.00р.	383	В учебнике рассматриваются основные принципы управления проектами, особенности проектного

## Интеллектуальная система подбора учебной литературы

Прислать список дисциплин на адрес [vuz@urait.ru](mailto:vuz@urait.ru), чтобы получить подборку учебников по дисциплинам.



**Юрайт**  
Электронная библиотека  
Повышаем образовательный уровень в России

включая полные тексты | только в доступных книгах | с медиаматериалами

В корзине 1 | Доставка

В заявке 1

8 499 649-54-63 (Интернет-магазин)  
8 495 744 00 12 доб.123 (Тех.Поддержка)  
8 800 600-04-21 (Регионам)

Кудинов Дмитрий [0.00 баллов]

Выход

Личный кабинет

Версия для слабовидящих

КАТАЛОГ | ОБ ЭБС | КАК КУПИТЬ | КАК ПОЛЬЗОВАТЬСЯ | ПОМОЩЬ И ПО

покупки | **ИНДИВИДУАЛЬНАЯ КНИЖНАЯ ПОЛКА ПРЕПОДАВАТЕЛЯ** | Что-то

ЗАЯВКИ

**ИКПП**

ЗАКЛАДКИ

ЦИТАТЫ

ИЗБРАННОЕ

ИСТОРИЯ ЧТЕНИЙ

ИСТОРИЯ ПРОСМОТРА

СЕРТИФИКАТЫ

МНЕ ПОНРАВИЛОСЬ

ОТЧЕТЫ

УПРАВЛЕНИЕ

ПРОФИЛЬ

ПРЕПОДАВАТЕЛЮ

ПРОВЕРКА ССЫЛОК

ТЕСТЫ

ПАРТНЁРСКАЯ ПРОГРАММА

На вашей книжной полке пока нет книг.

Рекомендованные издательством Юрайт книги  
(подборка книг сформирована на основе дисциплин, указанных в вашем профиле)

← 1 2 3

Сортировать по: названию ↓ ↑

**ЭКОНОМИКА 5-е изд., пер. и доп. Учебник для академического бакалавриата**

Гребенников П. И., Тарасевич Л. С. Подробнее

Научная школа: Санкт-Петербургский государственный экономический университет (г. Санкт-Петербург)  
Национальный исследовательский университет «Высшая школа экономики» (г. Москва)

Год: 2018 / Гриф УМО ВО

**Аннотация:** В издании в концентрированной форме излагается современное состояние экономической теории, описывающий механизм функционирования национальных экономик и их взаимодействие друг с другом. Раскрываются прикладные возможности экономической науки при выработке социально-экономической политики. Методика и форма изложения материала подстроены под условия преподавания экономи...

Читайте

Нравится 2

★ В избранное

На полку

В заявку

Купить у наших партнёров

litres.ru - 669 руб. | my-shop.ru - 1 113 руб.

375 руб.

**ЭКОНОМИКА ОРГАНИЗАЦИИ 2-е изд., пер. и доп. Учебник и практикум для академического бакалавриата**

Чалдаева Л.А. - под ред., Шаркова А.В. - под ред. Подробнее

Научная школа: Финансовый университет при Правительстве РФ (г. Москва).

Год: 2018 / Гриф УМО ВО

**Аннотация:** Учебник содержит подробно изложенный материал, который позволит получить целостное представление об устройстве экономики организации и ее роли в экономической системе страны. Изложение классических основ экономической теории сочетается освещением актуальных проблем управления организацией: инновационно-инвестиционная, социально-ответственная деятельность организации...

Читайте

## Преподавателю – персональная подборка



**В Личном Кабинете в разделе ИКПП – персональная подборка учебников и практикумов по читаемым дисциплинам**



Читая

Нравится 2

В избранное  
На полку  
В заявку

**ОБЩАЯ ХИМИЯ В 2 Т. ТОМ 2 20-е изд., пер. и доп. Учебник для академического бакалавриата**   71

Глинка Н. Л. ; Под ред. Попкова В. А., Бабкова А. В. [Подробнее](#)

Научная школа: [Первый московский государственный медицинский университет имени И.М. Сеченова \(г. Москва\)](#).

Год: 2018 / Гриф УМО ВО

**Аннотация:** В книге изложены теоретические и практические основы курса общей химии. Большое внимание уделено строению атомов и молекул, закономерностям протекания химических реакций. В настоящем, переработанном и дополненном издании выделены в самостоятельные главы органические соединения и дисперсные системы, рас... материал по биохимии и проблемам взаимодействия человека с ок...

от 288 руб.

[Купить](#) 

для личного пользования

[РПД](#)

Рабочая программа дисциплин



Укажите параметры рабочей программы

Дисциплина	<input type="text" value="Общая химия"/>
УГС	<input type="text" value="04.00.00 «ХИМИЯ»"/>
Направление подготовки	<input type="text" value="04.03.02 «Химия, физика и механика материалов»"/>
Уровень подготовки	<input type="text" value="Бакалавр"/>

[Напишите нам](#)

[Открыть шаблон РПД](#)

Для учебных заведений

 1 980 руб.  899 руб.

## Шаблоны РПД

Сервисы доступны независимо от подключения учебного заведения к платформе [biblio-online.ru](http://biblio-online.ru)

При необходимости для обучающихся с инвалидностью процедура оценивания результатов обучения может проводиться в несколько этапов.¶

## 8. Учебно-методическое и информационное обеспечение¶

### 8.1. Основная литература¶

1. → Долова, В. Н. Статистика : учебник и практикум / В. Н. Долова, Т. Ю. Мелвелева. — 2-е изд., пер. и доп. — М.: Издательство Юрайт, 2019. — 626 с. — (Серия: Бакалавр. Академический курс). — ISBN 978-5-9916-2946-1.¶
2. → Матых, Н. И. Статистика в 2 т. Том 2: социально-экономическая статистика : учебник и практикум для академического бакалавриата / Н. И. Матых. — М.: Издательство Юрайт, 2018. — 473 с. — (Серия: Бакалавр. Академический курс). — ISBN 978-5-534-03185-0.¶
3. → Статистика в 2 т. Том 1 : учебник для академического бакалавриата / И. И. Елисеева [и др.] ; отв. ред. И. И. Елисеева. — 4-е изд., пер. и доп. — М.: Издательство Юрайт, 2018. — 332 с. — (Серия: Бакалавр. Академический курс). — ISBN 978-5-534-04012-8.¶
4. → Статистика в 2 т. Том 2 : учебник для академического бакалавриата / И. И. Елисеева [и др.] ; отв. ред. И. И. Елисеева. — 4-е изд., пер. и доп. — М.: Издательство Юрайт, 2018. — 346 с. — (Серия: Бакалавр. Академический курс). — ISBN 978-5-534-04014-2.¶

### 8.2. Дополнительная литература¶

1. → Якимов, А. В. Международная статистика : учебник для магистров / А. В. Якимов, Б. И. Башкатов, А. Е. Суринов ; отв. ред. Б. И. Башкатов, А. Е. Суринов. — 2-е изд., пер. и доп. — М.: Издательство Юрайт, 2019. — 701 с. — (Серия: Бакалавр и магистр. Академический курс). — ISBN 978-5-9916-2011-6.¶
2. → Общая теория статистики. Практикум : учебное пособие для академического бакалавриата / М. Р. Ефимова, Е. В. Петрова, О. И. Ганченко, М. А. Михайлов ; под ред. М. Р. Ефимовой. — 4-е изд., пер. и доп. — М.: Издательство Юрайт, 2018. — 355 с. — (Серия: Бакалавр. Академический курс). — ISBN 978-5-534-04141-5.¶
3. → Правовая статистика : учебник и практикум для академического бакалавриата / И. Н. Андрощечкина, Е. А. Ковалев, Л. К. Савюк, Ю. А. Бикбулатов ; под ред. Л. К. Савюка. — М.: Издательство Юрайт, 2017. — 409 с. — (Серия: Бакалавр. Академический курс). — ISBN 978-5-534-02269-8.¶
4. → Дудин, М. Н. Социально-экономическая статистика : учебник и практикум для академического бакалавриата / М. Н. Дудин, Н. В. Лясников, М. Л. Лезина. — М.: Издательство Юрайт, 2018. — 233 с. — (Серия: Бакалавр. Академический курс). — ISBN 978-5-534-04447-8.¶
5. → Статистика. В 2 ч. Часть 1 : учебник и практикум для академического бакалавриата / В. С. Мхитарян [и др.] ; под ред. В. С. Мхитаряна. — 2-е изд., пер. и доп. — М.: Издательство Юрайт, 2018. — 249 с. — (Серия: Бакалавр. Академический курс). — ISBN 978-5-534-09353-7.¶
6. → Статистика. В 2 ч. Часть 2 : учебник и практикум для академического бакалавриата / В. С. Мхитарян, Т. Н. Агапова, С. Д. Ильенкова, А. Е. Суринов ; под ред. В. С.

15¶

- Мхитаряна. — 2-е изд., пер. и доп. — М.: Издательство Юрайт, 2018. — 270 с. — (Серия: Бакалавр. Академический курс). — ISBN 978-5-534-09357-5.¶
7. → Статистика. Практикум: учебное пособие для академического бакалавриата / И. И. Елисеева [и др.] ; под ред. И. И. Елисеевой. — М.: Издательство Юрайт, 2019. — 514 с. — (Серия: Бакалавр. Академический курс). — ISBN 978-5-9916-3688-9.¶
8. → Дудин, М. Н. Статистика : учебник и практикум для академического бакалавриата / М. Н. Дудин, Н. В. Лясников, М. Л. Лезина. — М.: Издательство Юрайт, 2018. — 374 с. — (Серия: Бакалавр. Академический курс). — ISBN 978-5-9916-8908-3.¶
9. → Статистика: учебник для прикладного бакалавриата / под ред. И. И. Елисеевой. — 3-е изд., пер. и доп. — М.: Издательство Юрайт, 2018. — 361 с. — (Серия: Бакалавр. Прикладной курс). — ISBN 978-5-534-04082-1.¶
10. Матых, Н. И. Статистика в 2 т. Том 1: теория статистики: учебник и практикум для академического бакалавриата / Н. И. Матых. — М.: Издательство Юрайт, 2018. — 275 с. — (Серия: Бакалавр. Академический курс). — ISBN 978-5-534-03894-1.¶
11. → Шимко, П. Д. Теория статистики : учебник и практикум для академического бакалавриата / П. Д. Шимко. — М.: Издательство Юрайт, 2018. — 254 с. — (Серия: Бакалавр. Академический курс). — ISBN 978-5-9916-9066-9.¶
12. Теория статистики: учебное пособие для бакалавров / В. В. Ковалев [и др.] ; под ред. В. В. Ковалева. — М.: Издательство Юрайт, 2019. — 454 с. — (Серия: Бакалавр. Академический курс). — ISBN 978-5-9916-2440-4.¶
13. Теория статистики: с элементами эконометрики в 2 ч. Часть 1 : учебник для академического бакалавриата / В. В. Ковалев [и др.] ; отв. ред. В. В. Ковалев. — М.: Издательство Юрайт, 2018. — 333 с. — (Серия: Бакалавр. Академический курс). — ISBN 978-5-534-04021-0.¶
14. Теория статистики: с элементами эконометрики в 2 ч. Часть 2 : учебник для академического бакалавриата / В. В. Ковалев [и др.] ; отв. ред. В. В. Ковалев. — М.: Издательство Юрайт, 2018. — 348 с. — (Серия: Бакалавр. Академический курс). — ISBN 978-5-534-04023-4.¶

### 8.3. Программные средства¶

1. → ЭБС biblio-online.ru¶

### 8.4. Требования к материально-техническому обеспечению¶

При проведении занятий используется аудитория, оборудованная проектором для отображения презентаций. Кроме того, при проведении лекций и практических занятий необходим компьютер с установленным на нем браузером и программным обеспечением для демонстрации презентаций (Power Point и др.).¶

Для самостоятельной работы с медиаматериалами каждому студенту требуется персональный компьютер или планшет, широкополосный доступ в сеть Интернет, браузер последней версии, устройство для воспроизведения звука (динамики, колонки, наушники и др.).¶

16¶

## Шаблоны РПД – в помощь библиотекарю и методисту

Важная часть шаблона – списки литературы.

Всегда актуальные, всегда есть в фонде (при подписке на ЭБС).

<https://biblio-online.ru/rpd-service>

**ПОКУПКИ**      **ПРОВЕРКА ССЫЛОК**

**ЗАЯВКИ**      Проверить ссылку       Проверить ссылки в файле

**ИКПП**            **Выберите**

**ЗАКЛАДКИ**      **Проверить**      **Проверить**

**ЦИТАТЫ**

**ИЗБРАННОЕ**

**ИСТОРИЯ ЧТЕНИЙ**

**ИСТОРИЯ ПРОСМОТРА**

**СЕРТИФИКАТЫ**

**МНЕ ПОНРАВИЛОСЬ**

**ОТЧЕТЫ**

**УПРАВЛЕНИЕ**

**МЕДИАМАТЕРИАЛЫ**

**ПРОФИЛЬ**

**ПРЕПОДАВАТЕЛЮ**

**ПРОВЕРКА ССЫЛОК**

**ТЕСТЫ**

**Результат проверки ссылок в файле**

**Скачать Excel файл**

Проверяемая ссылка	Статус	Доступность	Дополнительно	Новая ссылка	Новое название
<a href="http://www.biblio-online.ru/book/9440EB3A-58B8-419B-9ADB-FE3F09F14588">http://www.biblio-online.ru/book/9440EB3A-58B8-419B-9ADB-FE3F09F14588</a>	Есть в ЭБС	Доступна для чтения	Есть новый выпуск	<a href="https://biblio-online.ru/book/2A4546D5-F6FA-428F-9754-D2F86191A873">https://biblio-online.ru/book/2A4546D5-F6FA-428F-9754-D2F86191A873</a>	Ястребов, А. В. Теоретические основы начального курса математики с методикой преподавания. Задачи : учебное пособие для СПО / А. В. Ястребов. — 2-е изд., испр. и доп. — М. : Издательство Юрайт, 2018. — 201 с. — (Серия : Профессиональное образование). — ISBN 978-5-534-09576-0. — Режим доступа : <a href="https://biblio-online.ru/book/2A4546D5-F6FA-428F-9754-D2F86191A873">https://biblio-online.ru/book/2A4546D5-F6FA-428F-9754-D2F86191A873</a>
<a href="http://www.biblio-online.ru/book/436EE141-5732-48C6-BA7A-06A4E03218F5">http://www.biblio-online.ru/book/436EE141-5732-48C6-BA7A-06A4E03218F5</a>	Есть в ЭБС	Доступна для чтения	Есть новый выпуск	<a href="https://biblio-online.ru/book/DC90FE0A-89BF-4C5E-9F0C-4C353846016F">https://biblio-online.ru/book/DC90FE0A-89BF-4C5E-9F0C-4C353846016F</a>	Куприянов, Б. В. Методика организации досуговых мероприятий. Ролевая игра : практ. пособие для СПО / Б. В. Куприянов, О. В. Миновская, Л. С. Ручко. — 2-е изд., испр. и доп. — М. : Издательство Юрайт, 2018. — 215 с. — (Серия : Профессиональное образование). — ISBN 978-5-534-07178-8. — Режим доступа : <a href="https://biblio-online.ru/book/DC90FE0A-89BF-4C5E-9F0C-4C353846016F">https://biblio-online.ru/book/DC90FE0A-89BF-4C5E-9F0C-4C353846016F</a>
<a href="http://www.biblio-online.ru/book/14196757-B335-4A89-A5EC-B4CF2CA97836">http://www.biblio-online.ru/book/14196757-B335-4A89-A5EC-B4CF2CA97836</a>	Есть в ЭБС	Доступна для чтения	Есть новый выпуск	<a href="https://biblio-online.ru/book/5582C698-90DB-4B44-9C96-C83D8ECB4228">https://biblio-online.ru/book/5582C698-90DB-4B44-9C96-C83D8ECB4228</a>	Бурухин, С. Ф. Методика обучения физической культуре. гимнастика : учебное пособие для СПО / С. Ф. Бурухин. — 3-е изд., испр. и доп. — М. : Издательство Юрайт, 2018. — 173 с. — (Серия : Профессиональное образование). — ISBN 978-5-534-07538-0. — Режим доступа : <a href="https://biblio-online.ru/book/5582C698-90DB-4B44-9C96-C83D8ECB4228">https://biblio-online.ru/book/5582C698-90DB-4B44-9C96-C83D8ECB4228</a>
<a href="http://www.biblio-online.ru/book/14196757-B335-4A89-A5EC-B4CF2CA97836">http://www.biblio-online.ru/book/14196757-B335-4A89-A5EC-B4CF2CA97836</a>	Есть в ЭБС	Доступна для чтения	Есть новый выпуск	<a href="https://biblio-online.ru/book/5582C698-90DB-4B44-9C96-C83D8ECB4228">https://biblio-online.ru/book/5582C698-90DB-4B44-9C96-C83D8ECB4228</a>	Бурухин, С. Ф. Методика обучения физической культуре. гимнастика : учебное пособие для СПО / С. Ф. Бурухин. — 3-е изд.,

## Проверка актуальности ссылок

По одной или файлом. Доступна и преподавателям.

Выдает рекомендации (при переиздании или если книги не будет в будущей подписке)

Отчеты «прибыло-убыло» из подписки ЭБС.

**ПОДАРИ КНИГУ  
БИБЛИОТЕКЕ**



**ЗДОРОВЬЕСБЕРЕГАЮЩАЯ ПЕДАГОГИКА.**  
Учебник для академического бакалавриата

Тихомирова Л. Ф., Макеева Т. В. [Подробнее](#)

Научная школа: Ярославский государственный педагогический университет имени К. Д. Ушинского (г. Ярославль)

Ярославское высшее военное училище ПВО (г. Ярославль)

Год: 2018

**Аннотация:** Учебник раскрывает содержание и специфику здоровьесберегающей деятельности в образовательных учреждениях. Здоровоохранение, дружественное к детям, и здоровый образ жизни — одно из важных направлений не только медицинской, но и педагогической сферы, на чем авторы акцентируют особое внимание. Материал учебного издания структурирован таким образом, что каждая глава содержит...

от 201 руб.

[В корзину](#)

Электронный доступ

201 руб.

Печатное издание  
Твердая обложка

689 руб.

Подарить / взамен утерянной

629 руб.

[Читать](#)

[Нравится](#)

[В избранное](#)

**Пополнение фонда частными лицами**

**НЕ ТРЕБУЕТСЯ ПЛАТНОЕ ПОДКЛЮЧЕНИЕ К ЭБС**

[https://biblio-online.ru/gift\\_certificates](https://biblio-online.ru/gift_certificates)

ЮРАЙТ электронная библиотека  
Повышаем образовательный уровень в России

включая полные тексты  только в доступных книгах  с медиаматериалами

В Вашей корзине 1 1  
В Вашей заявке 1  
+7 495 744 00 12 (доб 123)

Кудинов Дмитрий [0.00 баллов]  
Выход  
Личный кабинет  
Версия для слабовидящих

КАТАЛОГ ОБ ЭБС - КАК КУПИТЬ - КАК ПОЛЬЗОВАТЬСЯ - ПОМОЩЬ И ПОДДЕРЖКА -

### Оформление заказа

**Подарок библиотеке или замена утерянных книг (Сертификат)**

	МЕДИЦИНСКАЯ И БИОЛОГИЧЕСКАЯ ФИЗИКА, ЛАБОРАТОРНЫЙ ПРАКТИКУМ 2-е изд., испр. и доп. Учебное пособие для СПО Васильев А. А.	1 1 шт = 609.00 р.	609.00 р.	✕
Произвольная сумма		0	0.00 р.	✕
<b>Итого:</b> Количество позиций: 1			609.00 р.	

**Библиотеке требуются следующие книги** Скрыть

	ЖИЛИЩНОЕ ПРАВО. Учебник и практикум для бакалавриата специальности Николюкин С. В.	709.00 р.	Добавить
	ЖИЛИЩНОЕ ПРАВО. Учебник и практикум для СПО Николюкин С. В.	709.00 р.	Добавить
	ЗАПРЕТЫ И ОГРАНИЧЕНИЯ ВНЕШНЕТОРГОВОЙ ДЕЯТЕЛЬНОСТИ. Учебник для вузов Лузина Т. В., Высоцкая В. Г.	279.00 р.	Добавить
	ИСТОРИОГРАФИЯ ИСТОРИИ РОССИИ. ВЫДАЮЩИЕСЯ ИСТОРИКИ XVIII – XX ВЕКОВ. Учебное пособие для академического бакалавриата Володихин Д. М.	199.00 р.	Добавить
	ИСТОРИЯ ГОСУДАРСТВА И ПРАВА РОССИИ В 2 Ч. ЧАСТЬ 1. IX – ПЕРВАЯ ПОЛОВИНА XIX ВЕКА 2-е изд. Учебник и практикум для академического бакалавриата Егоров С. А., Иванов А. Б.; Под общ. ред. Карташова В.Н.	819.00 р.	Добавить

**Получатель**

Фамилия: Кудинов Имя: Дмитрий Отчество: Викторович  
Email: kudinov@urait.ru Телефон: +7 (903) 689-9028

Сохранить изменения в профиле  
 Согласен со следующим: [соглашение о покупке Подарочного сертификата.](#)

**Подарок библиотеке или замена утерянных книг (Сертификат)**

Выбрать организацию \*  
Стоимость доставки

Оплата бонусами (партнерская программа)  
У вас на бонусном счете есть 0.00 р.  
Вы можете потратить до 0.00 р. на оплату этого заказа

Оплатить бонусами: 0

**Итого**  
Товар: 609.00 р.  
Доставка в организацию: 50.00 р.  
Итого к оплате: 659.00 р.

Национальный исследовательский Томский государственный университет (г. Томск)  
Тюменский индустриальный университет (г. Тюмень)  
Ульяновский государственный университет (г. Ульяновск)  
Ульяновский фармацевтический колледж (г. Ульяновск)  
Уральский государственный педагогический университет (г. Екатеринбург)  
Уральский технологический колледж НИЯУ МИФИ (г. Заречный)  
Уссурийский агропромышленный колледж (г. Уссурийск)

МИР VISA MasterCard Qiwi

## Пополнение фонда частными лицами

Даритель выбирает учебное заведение

из списка подключенных к сервису (более 150 организаций).

Оплачивает тут же, не отходя от компьютера (не выходя из стен библиотеки).





включая полные тексты    только в доступных книгах





 В Вашей корзине 2

Кудинов Дмитрий

 В Вашей заявке 1

 Выход

 Личный кабинет

 Версия для слабовидящих

КАТАЛОГ
ОБ ЭБС ▾
КАК КУПИТЬ ▾
КАК ПОЛЬЗОВАТЬСЯ ▾
ВИДЕОКУРСЫ
ПОМОЩЬ И ПОДДЕРЖКА ▾

ПОКУПКИ
Неоплаченные заказы
История заказов
Приобретенные доступы

ЗАЯВКИ
ИКПП
ЗАКЛАДКИ
ЦИТАТЫ
ИЗБРАННОЕ
ИСТОРИЯ ЧТЕНИЙ
ИСТОРИЯ ПРОСМОТРА
МНЕ ПОНРАВИЛОСЬ
ОТЧЕТЫ

### СПИСОК ОПЛАЧЕННЫХ ЗАКАЗОВ НА ПРИОБРЕТЕНИЕ ТОВАРОВ И ДОСТУПОВ К ЭБС ДЛЯ ЛИЧНОГО ИСПОЛЬЗОВАНИЯ

№	Дата создания	Дата оплаты	Тип	Статус	Позиций	Сумма заказа
19609	09.10.2017 15:52	09.10.2017 15:54	Покупка сертификатов Бурятский государственный университет (г. Улан-Удэ)	Оплачен	0	100.00 р.



**Калькулятор стоимости сертификата:**

Обложка	Название	Кол-во книг	Цена	Стоимость
	Сертификат на фиксированную сумму			<b>100.00 р.</b>
<b>Стоимость доставки:</b>				0.00 р.
<b>Итоговая стоимость сертификата:</b>				<b>100.00 р.</b>

## Пополнение фонда частными лицами

**После покупки Даритель получает именной Подарочный сертификат.  
Отчетные документы выдаются платежной системой.**

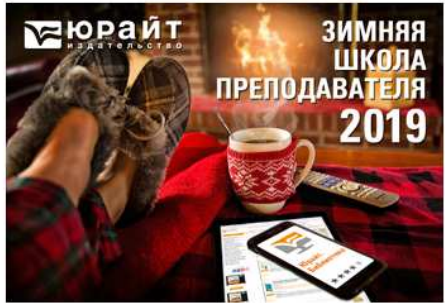
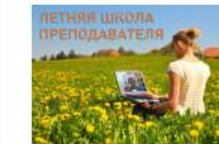
**Сводный заказ привозим на адрес библиотеки.**

<b>Преподавателям</b>	<b>Повышение квалификации преподавателей</b>	
Как стать автором современного учебника	<b>Зимняя школа преподавателя – 2019</b>	
Авторское право и особенности его применения в издательской деятельности	<p>Современный преподаватель – это не только человек увлечённый, любящий свое дело, но и превосходный оратор, профессионал, который умеет заинтересовать студентов своим предметом. Современным преподавателем быть непросто: приходится постоянно учиться, улучшать собственные навыки и осваивать необходимые компетенции, изучать новые техники и методы преподавания, непрерывно обогащать багаж собственных знаний и совершенствоваться. Ставшие уже традиционными онлайн-конференции «Зимняя и Летняя школы преподавателя» - это уникальная возможность для любого преподавателя узнать новое и актуальное в своей области, поделиться секретами и наработками в профессиональной деятельности, а также пообщаться с коллегами и улучшить собственную компетентность во многих вопросах.</p>	
Основные нормативные документы об образовании		
ФГОСы, профстандарты и ПООПы по ВО и СПО	<a href="#">Зарегистрироваться ↗</a>	
Как правильно написать РПД, шаблоны РПД	<p>Посмотрите отзывы участников предыдущих Школ и избранные моменты вебинаров:</p>	
Как пройти аккредитацию		<p><a href="#">Летняя школа преподавателя — 2018</a></p>
Подобрать учебники по дисциплинам		<p><a href="#">Зимняя школа преподавателя — 2018</a></p>
Цифровое образование и его методическое сопровождение	<b>Повышение квалификации</b>	
Интервью и аналитика	<p><b>ЭБС Юрайт для преподавателей: основные функции</b></p>	

**Юрайт помогает дарить книги библиотекам**

**На мероприятиях издательства...**



The screenshot shows the website of the MGU (Mordovian State University) library. The main header features the text "НАУЧНАЯ БИБЛИОТЕКА" and "МПУ – 145 лет". A navigation menu includes categories like "ОБ МПУ", "ПОСТУПЛЕНИЕ", "ОБРАЗОВАНИЕ", "НАУКА", "КУЛЬТУРА", and "СПОРТ". The main content area is titled "Новости" and features a large article: "Замена утерянной литературы без проблем!". The article text states that from November 1st, a new service from the publisher "Юрайт" is available, allowing users to purchase a replacement for lost books without leaving the university. It also provides a link to the service website and mentions that the replacement is identical to the original edition.

## Когда можно применять?

Для замены утерянных читателями книг...

ВЕСЬ КАТАЛОГ (6591)

КАТАЛОГ СПО (1704)

ЛЕГЕНДАРНЫЕ КНИГИ (473)

ЛЕГЕНДАРНЫЕ КНИГИ

В избранное

← 1 2 ... 26 27 28 29 30 31 32 ... 47 48 →

Сортировать по: названию

Бизнес. Экономика. (12)

Гуманитарные и общественные науки. (234)

Естественные науки (24)

Здравоохранение. Медицина. (14)

Математика и статистика (27)

Математика, статистика и механика. (27)

Педагогика, психология, социальная работа (43)

Право. Юриспруденция. (28)

Прикладные науки. Техника. (6)

Сельское хозяйство и природопользование (1)

Языкознание. Иностранные языки. Словари. (139)

Химия и химические технологии. (6)

Языкознание и литературоведение. (144)

СПЕЦИАЛЬНЫЕ ПОДБОРКИ

Мы в соцсетях



УЧАСТВИИ



**МЕХАНИКА ЖИДКОСТИ И ГАЗА. МАТЕМАТИКА. ОБЩАЯ МЕХАНИКА. ИЗБРАННЫЕ ТРУДЫ**

Чаплыгин С.А. Подробнее

Год: 2018

**Аннотация:** Издание избранных трудов советского механика и математика С. А. Чаплыгина содержит его классические работы по газовой динамике, аэродинамике, математике и теоретической механике. Идеи, заложенные в исследованиях автора, получили дальнейшее развитие в трудах математиков.

Читать

Нравится 1

В избранное

Купить у наших партнёров

litres.ru - 579 руб. my-shop.ru - 949 руб. ozon.ru - 829 руб.

0 руб.



**ИСТОРИЯ МУЗЫКИ. Учебник**

Браудо Е.М. Подробнее

Год: 2018 / Гриф УМО ВО

**Аннотация:** В книге представлен краткий вариант трехтомной работы «Всеобщая история музыки» одного из ведущих российско-советских музыковедов Е. М. Браудо. В ней конспективно рассмотрена история музыки от Античности до первой трети XX века. Автор проводит принцип сравнительного исследования музыки различных стран. Музыкальное творчество каждой страны раскрыто с учетом социологиче...

## Легендарные книги в свободном доступе

Бесплатный раздел ЭБС для всех учебных заведений.

Сотни учебных и научных изданий от Основателей наук...

Серия «Читаем в оригинале»...

<https://biblio-online.ru/free-books> - описание и договор на безвозмездное подключение

## Форма заявки для потенциальных авторов

Фамилия \*

Имя \*

Отчество

Ученая степень / Ученое звание

Должность \*

Организация \*

Факультет и Кафедра

Телефон для оперативной связи \*

Email \*

Преподаваемые дисциплины

[+ ДОБАВИТЬ ДИСЦИПЛИНУ](#)

## Предложение

Издавалась ли рукопись ранее? \*

Да  Нет 

Как можно познакомиться с материалами? \*

В электронном виде  В печатном виде 

Рукопись \*

 Выберите файл | Файл не выбран

urait.ru/teachers/reason\_for\_become\_author

**ЮРАЙТ**  
ИЗДАТЕЛЬСТВО  
Повышаем образовательный уровень в России

О ЮРАЙТЕ | ПРЕПОДАВАТЕЛЯМ | КАТАЛОГ | НОВОСТИ | ИЗДАТЕЛЬСТВО | АКЦИИ / КОНКУРСЫ | КУПИТЬ | ВИДЕОКНИГОБЕД

Личный кабинет автора

EN | Написать нам | Контакты | Facebook | Youtube | Instagram

### Преподавателям

#### Как стать автором современного учебника

Авторское право и особенности его применения в издательской деятельности

Основные нормативные документы об образовании

ОГОСы, профстандарты и ПООПы по ВО и СПО

Как правильно написать РПД, шаблоны РПД

Как пройти аккредитацию

Подобрать учебники по дисциплинам

Цифровое образование и его методическое сопровождение

Интервью и аналитика

Повышение квалификации

### Как стать автором современного учебника

- Передача знаний и опыта** эффективнее с помощью инструмента – УЧЕБНИКА с современной теорией, актуальной практикой ее применения и практикумом, позволяющим отработать навыки.
- Отсутствие учебников** по преподаваемой Вами дисциплине или недовольство качеством уже выпущенных.
- Развитие Вашего имени**, бренда как преподавателя-методиста, преподавателя-консультанта, преподавателя-исследователя.
- Соответствие требованиям системы образования**: получение ученой степени, повышение индексов цитирований, повышение публикационной активности, получение надбавки.
- Структурирование и фиксация на материальном носителе результатов своего преподавательского и исследовательского опыта**, мыслей и подходов в развитие темы, в которой Вы работали многие годы, и которыми Вы готовы делиться с потомками.
- Развитие научно-образовательной школы**, кафедры, университета в целях привлечения внимания новых талантливых студентов и исследователей.
- Расширение географии и широты охвата Вашего влияния** на умы обучающихся по всей России.

Если Вы читаете лекции, ведете семинары и уже наработали методику преподавания Вашей дисциплины — давайте сделаем хороший учебник: нового поколения, по которому будут учиться и Ваши, и региональные студенты, а преподаватели других вузов будут ориентироваться на Вас!

### Почему издание (переиздание) учебника в нашем издательстве — правильный шаг в судьбе курса и в Вашей академической карьере?

- Юрайт заслужил репутацию лидера на рынке учебной литературы для высших учебных заведений, активно начал работу в сфере среднего профессионального и дополнительного образования.
- Собственная система распространения и продвижения учебных изданий в Москве и регионах позволит познакомиться с Вашим произведением студентам сотен вузов нашей страны;
- Книга доступна как в полиграфическом исполнении, так и в электронном виде и по подписке в [электронно-библиотечной системе](#);
- Собственное типографское производство гарантирует высокое качество полиграфии и постоянное наличие Вашей книги в продаже;
- Внутреннее рецензирование и профессиональное редактирование позволят раскрыть материал курса в оптимальной методической и стилистической форме.

[Подать заявку](#)

Условия сотрудничества и подробности издательского процесса в разделе [Подать учебник](#).

Если Вы знаете ведущих специалистов, лучших преподавателей по дисциплине или Вам просто не хватает хороших учебников, — порекомендуйте нам или нас, пожалуйста!

## Раздел «Преподавателям» на сайте издательства

Как стать автором на [http://urait.ru/teachers/reason\\_for\\_become\\_author](http://urait.ru/teachers/reason_for_become_author)



Код: 388766

[VK](#) [f](#) [g+](#) [...](#)

## АВТОМАТИЗАЦИЯ УПРАВЛЕНИЯ ТЕХНОЛОГИЧЕСКИМИ ПРОЦЕССАМИ БУРЕНИЯ НЕФТЕГАЗОВЫХ СКВАЖИН. Учебное пособие для академического бакалавриата

[Национальный исследовательский Томский политехнический университет \(г.Томск\)](#)

**Авторы книги:** Храменков В.Г.

[Все авторы](#) ▼

**Тематика / Подтематика:** [Прикладные науки, Техника.](#) / [Технология производства.](#)

**Дисциплина:** [Автоматизация технологических процессов и производств](#)

**Год издания:** 2016

**К-во страниц:** 415

**Тип обложки:** Переплет

**ISBN:** 978-5-9916-6375-5

**Издательство:** М.:Издательство Юрайт

**Аннотация:** В пособии приводятся основные понятия из теории автоматического регулирования; рассматриваются элементы аппаратуры и средства автоматики, буровая контрольно-измерительная аппаратура (БКИА), буровые автоматические системы. Подчеркивается теснейшая связь БКИА и автоматики с техникой и технологией бурения. Намечаются перспективы развития "классических" буровых систем и компьютеризации основного бурового процесса.

Храменков, В. Г. Автоматизация управления технологическими процессами бурения нефтегазовых скважин : учебное пособие для академического бакалавриата / В. Г. Храменков. — М. : Издательство Юрайт, 2016. — 415 с. — (Университеты России). — ISBN 978-5-9916-6375-5.

**ОЗНАКОМИТЬСЯ**

 [Читать фрагмент PDF](#)

 [Читать фрагмент в ЭБС](#)

**ФИЗИЧЕСКИМ ЛИЦАМ**

 [biblio-online.ru](#)

 [my-shop.ru](#)

 [ozon.ru](#)

 [litres.ru](#)

**ЮРИДИЧЕСКИМ ЛИЦАМ**

 **Печатное издание:**  
969.00 руб

 **Единичный доступ:**  
190.00 руб

 **Безлимитный доступ:**  
от 1500.00 руб

## Проект «Университеты России»



**ЮРАЙТ**  
издательство

Повышаем образовательный уровень в России

EN Написать нам Вконтакте Facebook Youtube Instagram













о ЮРАЙТЕ ПРЕПОДАВАТЕЛЯМ КАТАЛОГ НОВОСТИ **ИЗДАТЕЛЬСТВО** АКЦИИ / КОНКУРСЫ КУПИТЬ ВИДЕОКНИГОВЕД

**Издательство**

- Наши авторы
- Издать учебник
- Основные этапы работы с авторами
- Переиздание учебной литературы
- Вузы-партнеры
- Проект «Университеты России»**
- Интеграция учебников и видео

## Проект «Университеты России»

Хотите узнать, кто уже участвует в проекте «Университеты России»?

	Волгоградский государственный аграрный университет (г. Волгоград).	<a href="#">Посмотреть книги</a>
	Волгоградский государственный университет (г. Волгоград)	<a href="#">Посмотреть книги</a>
	Марийский государственный университет (г. Йошкар-Ола)	<a href="#">Посмотреть книги</a>
	Национальный исследовательский Томский политехнический университет (г.Томск)	<a href="#">Посмотреть книги</a>
	Национальный исследовательский ядерный университет «МИФИ» (г. Москва)	<a href="#">Посмотреть книги</a>
	Новосибирский государственный технический университет (г. Новосибирск).	<a href="#">Посмотреть книги</a>
	Новосибирский национальный исследовательский государственный университет (г. Новосибирск)	<a href="#">Посмотреть книги</a>
	Орловский государственный университет имени И.С. Тургенева (г.Орел).	<a href="#">Посмотреть книги</a>
	Поволжский государственный технологический университет (г. Йошкар-Ола)	<a href="#">Посмотреть книги</a>
	Российский государственный социальный университет (г. Москва)	<a href="#">Посмотреть книги</a>
	Российский университет дружбы народов (г. Москва)	<a href="#">Посмотреть книги</a>
	Санкт-Петербургский политехнический университет Петра Великого (г.Санкт-Петербург)	<a href="#">Посмотреть книги</a>

**Показать университетские издания всем вузам России**

**Получать роялти с продаж в печатном и электронном виде**

**ЭБС ЮРАЙТ BIBLIO-ONLINE.RU**

Более 6500 учебных изданий для ВО и СПО



Экономические    Юридические    Гуманитарные и педагогические    Инженерно-технические    Естественно-научные    Аграрные

10% текста любой книги доступны бесплатно и без регистрации в режиме ознакомления

**Различные виды корпоративной подписки:**

- ✔ Подключение «всей ЭБС», включая будущие новинки
- ✔ Подключение только избранных изданий (единичные и безлимитные доступы)
- ✔ «Легендарные книги» в свободном доступе

**Личный кабинет преподавателя:**

- ✔ Подборка учебников по читаемым дисциплинам
- ✔ Полные тексты электронных книг по программе «Индивидуальная книжная полка»
- ✔ Шаблоны РПД и проверка актуальности ссылок
- ✔ Тестирование знаний студентов

**Для студентов:**

- ✔ Мобильное приложение с офлайн-чтением
- ✔ Тесты для проверки знаний
- ✔ Простая замена утерянных печатных книг
- ✔ Версия сайта для слабовидящих

возможность покупки физлицам



По вопросам подключения ЭБС Юрайт обращайтесь в отдел по работе с учебными заведениями [vuz@urait.ru](mailto:vuz@urait.ru)  
Техническая поддержка [ebs@urait.ru](mailto:ebs@urait.ru)

[www.biblio-online.ru](http://www.biblio-online.ru)

**Зайти и посмотреть. Все книги доступны для ознакомления**

**Прислать список дисциплин для подбора литературы**

**Заказать тестовый доступ на [vuz@urait.ru](mailto:vuz@urait.ru)**

**Подключить бесплатный раздел**

<https://biblio-online.ru/free-books>

**Подключить сервис «Подари Книгу Библиотеке»**

[https://biblio-online.ru/gift\\_certificates](https://biblio-online.ru/gift_certificates)

**Как понять – подходит ли Вам ЭБС Юрайт?**

Издательство «Юрайт» [www.urait.ru](http://www.urait.ru)

+7(495) 744-00-12

отдел по работе с учебными заведениями:

[vuz@urait.ru](mailto:vuz@urait.ru)